

엑사이더 트램펄린

사용 설명서

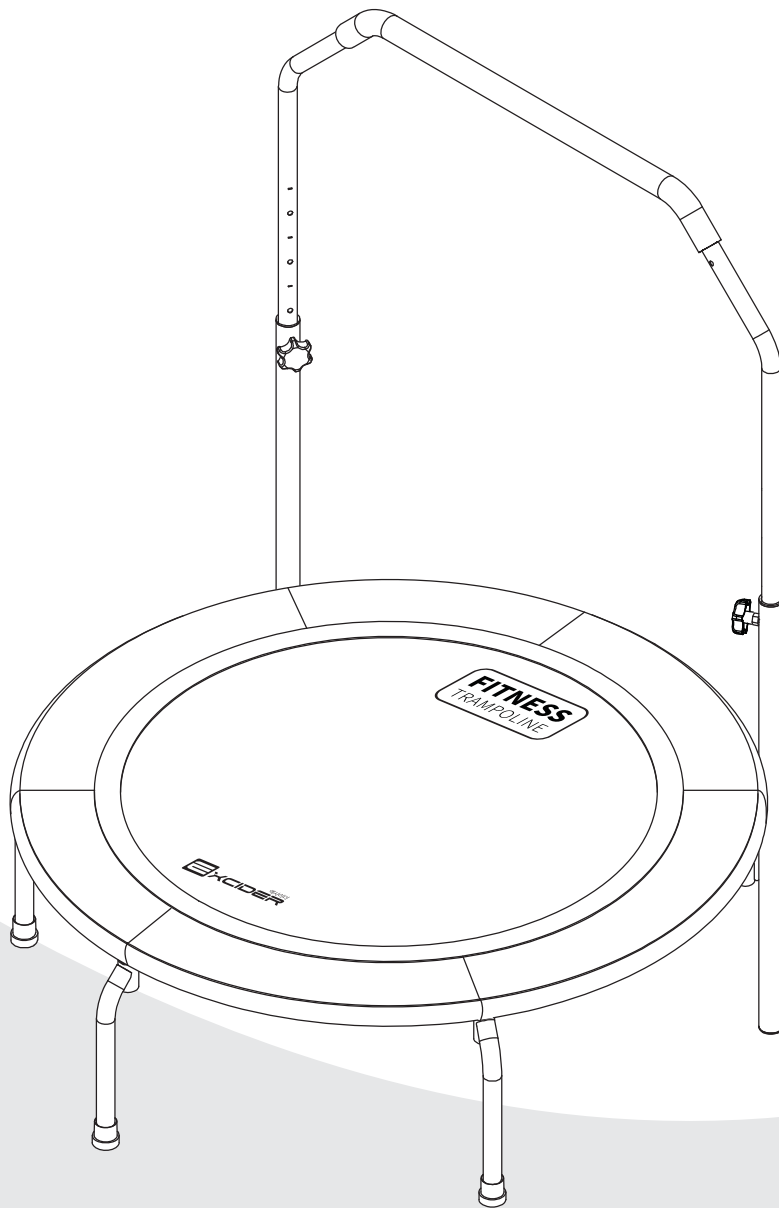

※ 사용 전 사용 설명서를 반드시 끝까지 잘 읽어 보시고 올바르게 사용하여 주십시오.
※ 본 제품의 색상이나 부품, 디자인은 품질 향상을 위하여 예고없이 변경될 수 있습니다.

안전을 위한 주의사항

본 상품을 구입해 주셔서 감사합니다. 자세히 읽어보시고 정확하고 안전하게 사용하기 바랍니다. 본 사용설명서의 주의사항을 무시하여 발생한 물질적, 신체적인 피해에 대해서는 보상받지 못하며, 사용자의 책임이므로 반드시 지켜 사용해 주시기 바랍니다.

경고 & 주의 확인표시



금지



주의



확인

사용상 주의사항

⊘ 다음과 같은 분은 사용을 삼가시기 바랍니다.

- 임산부이거나 생리 중인 분
 - 발열, 과로 및 기관지 계열 질환 등의 안정이 필요한 분
 - 호흡기에 혈류에 장애가 있는 분
 - 수술한 지 3개월 이내의 환자로 회복기에 있는 분
 - 의사의 진단으로 운동을 금하는 분
 - 심장병, 고혈압 등 평소에 심장에 장애가 있는 분
- ※ 상기 외에도 건강에 이상을 느끼시는 분과 운동 중 몸에 이상을 느낄 경우에는 즉시 사용을 중지하시고 의사와 상담을하시기 바랍니다.

⊘ 다음과 같은 경우 사용을 금지합니다.

- 본 제품은 1인용입니다. 동시에 여러 명이 사용하지 마십시오.
- 본 제품은 사용자의 무게가 130kg을 초과할 수 없습니다.
- 음주나 약물복용 후에는 사용하지 마십시오.

⊘ 어린이가 사용 시 주의하여 주십시오.

- 5세 이상의 사용을 권장합니다.
- 어린이들 사용 시, 보호자의 감독하에 사용하여 주십시오.
- 어린이들의 조립은 금지하여 주시기 바랍니다.

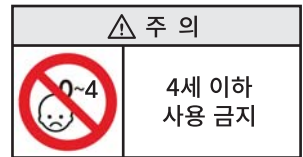

⊘ 운동 시 충분히 공간을 확보해 주십시오.

- 본 제품 사용 시, 사방 1.5M 여유 공간 및 바닥면으로부터 사용자의 신장을 고려한 여유 공간을 권장합니다.

⊘ 반드시 바른 자세로 운동해 주십시오.

- 본 제품은 점핑 운동기구로 익숙지 않은 높이와 몸동작이 있을 수 있습니다.

⊘ 본 제품 사용시 주의사항

- 사용 전 제품 조립 상태를 다시 한번 확인하여 주십시오.
- 제품이 넘어질 위험이 있으니 손잡이를 잡고 스트레칭을 하지 마십시오.
- 사용 중 신체에 어지러움, 구토, 심장의 통증, 식은땀 등 이상 증세를 느꼈을 때는 즉시 사용을 중지하십시오.
- 안전한 사용을 위해 프레임 커버가 올바른 위치에 있는지 항상 확인하십시오.
- 평평한 지면에 두고 사용하십시오.
- 사용 시 반드시 정지한 상태에서 한발씩 진행하여 주시기 바랍니다. 절대 점핑하며 올라가거나 내려오지 마십시오.
- 과도한 점핑은 삼가 주시기 바랍니다. 발 빠짐의 원인이 될 수 있습니다.
- 매트 및 커버에 물기가 없는지 항상 확인하십시오.

안전을 위한 주의사항

- 프레임에 부딪치는 일이 없도록 트램펄린 가운데에서 점핑하여 주십시오.
- 젖은 상태 또는 바람이 부는 상태에서는 사용하지 마십시오.
- 사용 시 설명서를 충분히 숙지하신 뒤 사용하여 주십시오.

① 주위 환경 주의사항

- 제품에 물이나 음료수를 흘리지 않도록 주의하십시오.
- 주위에 위험이 될만한 물건(유리나 과도 등 날카로운 물건)은 치우신 후 사용하여 주십시오.
- 직사광선에 노출되는 곳이나 실외에서 사용하지 마십시오.
- 전열기구나 화기류 근처, 습기나 먼지가 많은 곳에서의 사용을 삼가주시기 바랍니다.
- 본 제품의 일부분이 깨지거나 망가졌을 경우 사용을 중지해 주십시오.

② 사용 시 복장에 대한 주의사항과 준비운동을 통한 부상 예방

- 운동하기 편한 복장을 착용해 주십시오.
운동에 적합한 옷을 착용하여 주시고, 액세서리 착용은 금지하여 주시기 바랍니다.
- 운동 전에는 가벼운 준비운동을 하며, 운동 후에는 정리운동을 각각 5분 정도 실시하여 몸 상태를 유지하시기 바랍니다.

취급상 주의사항

③ 사용 전에 확인하여 주십시오.

- 각 고정볼트, 너트 등의 점검을 실시하여 제대로 고정되어 있는지 반드시 확인한 후에 사용해 주십시오.

④ 본 제품은 가정용입니다.

- 본 제품은 일반 가정용이므로 업무용 및 불특정 다수가 사용할 목적인 장소(헬스클럽, 목욕탕, 사내 체육시설, 마을회관) 등 공공장소에서 사용이 불가능하며 사용에 따른 제품하자 발생 및 안전사고에 대해서는 책임을 지지 않습니다.
- 화학용품을 이용한 세척은 금지하여 주시고 직사광선은 피하여 주시기 바랍니다.

⑤ 다음 장소에는 보관을 삼가 주십시오.

- 비스듬하게 기울어져 있거나, 미끄러질 소지가 있는 불안정한 장소나 진동이 많은 곳
- 습기나 먼지가 많은 장소, 통풍이 안 좋은 장소
- 심하게 고온이나 저온이 되는 장소, 햇볕이 직접 닿는 장소나 열기구 근처

⑥ 부적절한 수리, 분해, 개조는 삼가 주십시오.

- 부적절한 수리, 분해, 개조는 파손, 고장, 손상의 원인이 되므로 위험합니다.
- 제품을 임의로 분해할 시 조립 부속을 잃어버릴 수도 있으며, 고장의 원인이 됩니다.

⑦ 만일 상품이 젖을 경우

- 상품이 젖은 경우 녹이 슬거나 고장의 원인이 됩니다. 또한 미끄러지기 쉬우므로 마른 헝겊 등으로 신속하게 닦아 주시기 바랍니다.

⑧ 미사용 후 재사용할 경우

- 장시간 미사용 후 재사용할 경우에는 고무밴드와 고정볼트의 이상 유무를 확인하시고 사용하시기 바랍니다.

각 부분 명칭 및 분해도

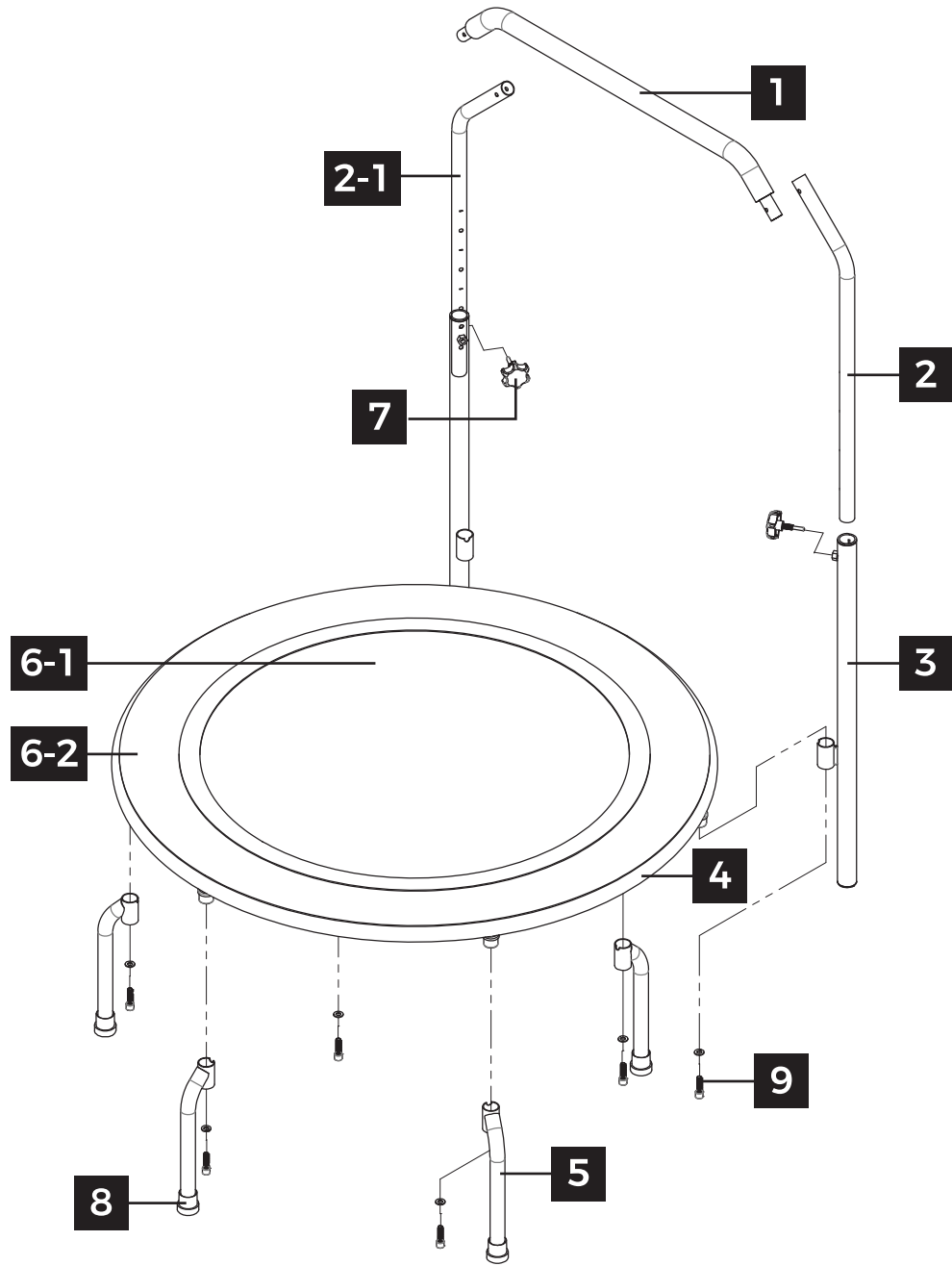

번호	부품명	부품개수	번호	부품명	부품개수
1	핸들(그립포함)	1	6	고무밴드(매트 하단)	4
2	높낮이 조절 프레임(R)	1	6-1	매트	1
2-1	높낮이 조절 프레임(L)	1	6-2	매트 덮개	1
3	핸들 기동 프레임	2	7	핸들 높낮이 조절 나사	2
4	본체 프레임	1	8	고무발	6
5	기동 프레임	6	9	고정나사세트	6

조립 전 확인사항

조립 전 아래 부품들 중에 누락된 것이 있는지 확인해 주십시오.
만일, 부품의 누락이 발생되었을 시는 판매점 또는 본사 02)872-8045~6으로 연락해 주십시오.

<p>○본체</p> 	<p>○기둥 프레임 6개 고정나사 세트(볼트, 스프링 와셔, 평와셔) 6개</p> 		
<p>○높낮이 조절 프레임 좌(L), 우(R)</p> 	<p>○핸들 기둥 프레임 2개</p> 	<p>○핸들(그립포함) 1개</p> 	<p>○핸들 높낮이 조절 나사 2개</p>  <p>○공구 1개</p> 

조립 순서

⚠️ 조립 시 주의사항

- 제품을 조립하기 전 설명서를 충분히 숙지하시기 바랍니다.
- 밝은 곳에서 설치하시기 바랍니다.
- 꼭 보호장갑을 착용한 상태에서 조립 및 설치하십시오. 어린이의 조립 및 설치를 금지합니다.

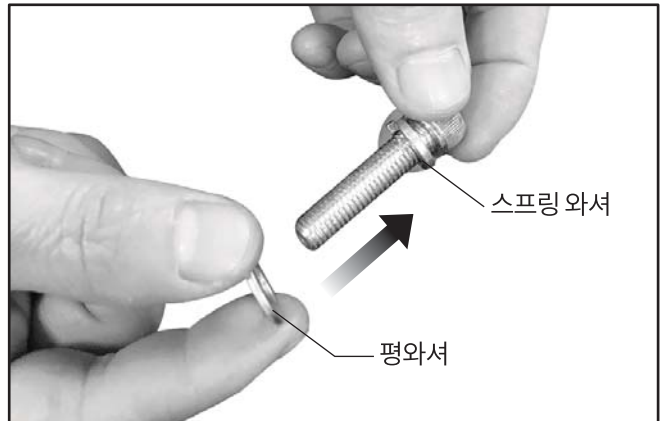

본체 및 모든 부품이 있는지 확인 후, 고정나사 세트를 확인 후 볼트에 스프링 와셔, 평와셔 순으로 끼워줍니다.



본체를 뒤집은 후 고무줄을 당겨 기둥 프레임을 본체 프레임 홈에 맞게 끼워줍니다.



1번에서 조립한 볼트를 공구를 이용하여 본체 프레임과 기둥 프레임을 조립합니다.

나머지 기둥 프레임 3개도 같은 방법으로 조립합니다.
※ 조립 시 그림과 같이 두 군데는 비워주시기 바랍니다.

조립 순서

05



비워둔 홈에 고무줄을 당겨 핸들 기둥 프레임을 본체 프레임 홈에 맞게 끼웁니다.

06



1번에서 조립한 볼트를 공구를 이용하여 본체 프레임과 핸들 기둥 프레임을 조립합니다.

07



남은 핸들 기둥 프레임도 같은 방법으로 조립합니다.

08

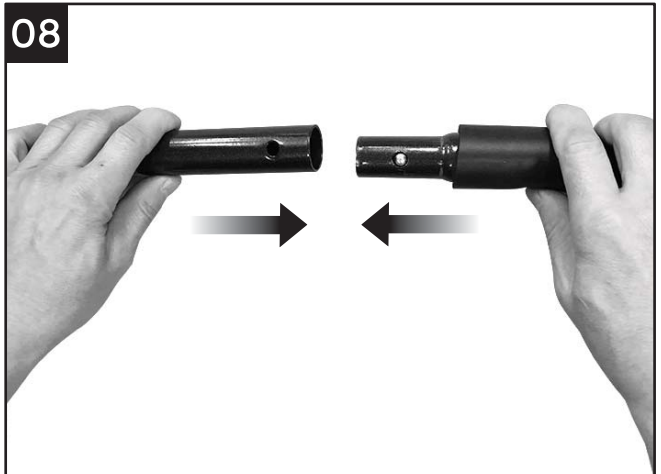

높낮이 조절 프레임과 핸들을 조립합니다.
※ L/R 표시가 있으니 구분하여 조립하여 주시기 바랍니다.



09



완성된 모습.

조립 순서

10

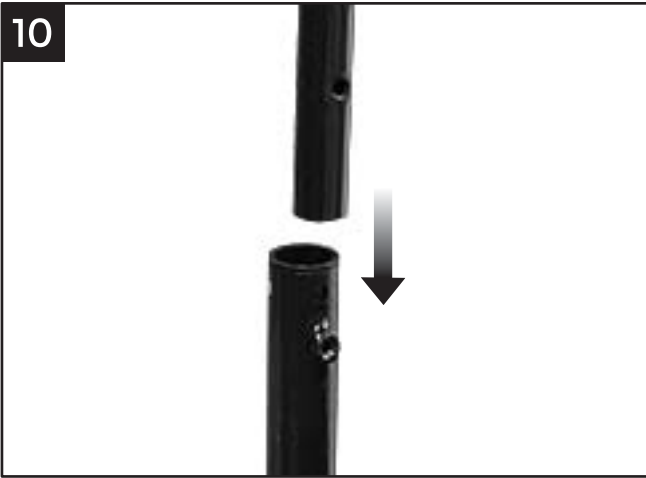

8번에서 조립한 핸들을 핸들 기둥 프레임에 끼워 제품을 완성시킵니다.

■ 핸들 높낮이 조절 방법



본 제품은 핸들의 높낮이를 조절할 수 있는 제품으로 포장되어 있는 **핸들 높낮이 조절나사**를 이용하여 사용자의 신장에 맞게 조절 후 사용하기 바랍니다.



핸들 사용방법

1. 핸들을 사용할 경우

핸들을 사용할 고객님께서서는 조립 순서를 참고하여 제품을 조립 후 사용하시기 바랍니다.

2. 핸들을 미사용할 경우

핸들을 미사용하실 고객님께서서는 하기와 같이 핸들 기둥 프레임을 제거 후 사용하시기 바랍니다.

■ 핸들 기둥 프레임 제거 방법



공구를 이용하여 핸들 기둥 프레임 2개를 제거합니다.



고무줄을 당겨 기둥 프레임을 본체 프레임 홈에 끼웁니다.

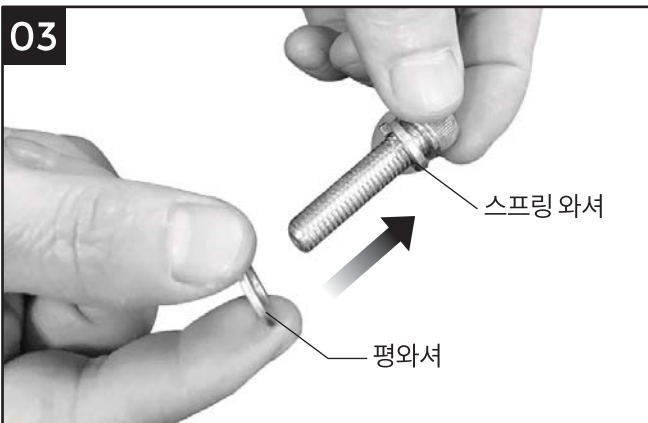

고정나사 세트 조립 후 공구를 이용하여 본체 프레임과 기둥 프레임을 조립합니다.



고장 신고 전 확인사항

증 상	확 인 사 항
프레임 조립이 어려운 경우	프레임 홈에 잘 끼웠는지 확인하여 주십시오.
나사 조립이 어려운 경우	볼트를 구멍에 잘 끼웠는지 확인하여 주십시오.



Excider Trampolin
ET1040
 엑 사 이 더 트 램 펄 린

재 질	철, 폴리에스터, PP	사이즈1	지름:102CM / 4단 사용시 : 133CM
색 상	블랙	사이즈2	지름:102CM / 1단 사용시 : 112CM
최대하중	130KG 미만	제품무게	9.5KG (조립 후)

품질경영 및 공산품 안전관리법에 의한 품질표시

품 명	완구 (트램펄린 ET1040)	재 질	철, 폴리에스터, PP
수입원	(주)중산물산	주 소	서울특별시 동작구 대림로 57 중산타워
전 화	02)872-8045~6	원산지	중국(CHINA)

※품질보증표시

제품하자 시 재정경제부 고시품목별 소비자 피해보상규정에 의거하여 보상조치하여 드립니다.

제품보증서

품 명		보증기간		
완구 (트램펄린 ET1040)		구입일로부터 1년		
구입일자		년	월	일
고객정보	성명			
	주소			
	전화			

※ 무료 서비스 규정

1. 사용설명서, 본체 라벨 등의 주의 문구에 따른 정상적인 사용 상태에서 보증기간 중 고장이 발생한 경우에는 판매점이 무상으로 수리해 드립니다.
2. 무상수리를 받을 경우, 상품과 제품 보증서를 지참해서 구입한 판매점에 의뢰해 주십시오.
3. 보증기간 중이라도 다음의 경우에는 유상으로 수리합니다.
 - ㄱ) 사용상의 부주의 또는 부적절한 수리나 개조로 인한 고장 또는 손상
 - ㄴ) 구입 후 이동, 이사 중 떨어뜨림 등에 따른 고장 및 손상
 - ㄷ) 화재, 지진, 수해, 그 외에 천재지변에 의한 고장 및 손상
 - ㄹ) 일반 가정 이외에 장소에서 사용된 경우의 고장 및 손상 (예 : 클럽용으로 장시간 사용)
4. 제품 보증서는 재발행하지 않으므로 분실하지 않도록 유의해서 보관해 주십시오.

※위와 관련하여 기타 궁금한 사항이 있을 경우에는 구입한 판매점에 문의해 주시기 바랍니다.

※이 제품을 영업용으로 전환하여 사용할 경우에는 무상 A/S를 받을 수 없습니다.



- 수입원/판매원 : (주)중산물산
- 주소 : 서울특별시 동작구 대림로 57 중산타워
- A/S문의 : 02)872-8045~6
- 홈페이지 : www.excider.co.kr

※ 본 제품은 국내용으로 일반 가정에서만 사용하도록 제작 되었습니다.
제품 및 구성품의 외관과 규격은 제품의 질을 높이기 위해 사전 고지 없이 바뀔 수 있습니다.